

お客様 各位

Rep No B21038

2021年 10月 11日

富士電機機器制御株式会社
事業統括部

高圧真空遮断器 HAシリーズ 外観および付属品変更のお知らせ

拝啓 貴社ますますご清栄のこととお慶び申し上げます。
平素は弊社標準機器をご愛顧賜りまして、厚く御礼申し上げます。
掲記の件、下記のとおり製品変更を実施させていただきますので、ご高覧の上、ご高配の程
何卒宜しくお願い申し上げます。
また、お手数をお掛けして誠に恐縮ですが、貴社関連部門へ変更内容をご連絡くださいます様、
ご協力の程 併せてお願い申し上げます。

敬具

記

製品名	高圧真空遮断器				
シリーズ、名称	MULTI.VCBシリーズ、AUTO.Vシリーズ、New-AUTO.Vシリーズ				
形式		MULTI.VCBシリーズ		AUTO.Vシリーズ	New-AUTO.Vシリーズ
		固定形	引出形		
	変更①	○	○	○	-
	変更②	-	○	-	○
	変更③	-	○	-	-
	<p>・MULTI.VCBシリーズ</p> <p>固定形 HA08A□-■● HA12A□-■● □:据付方式(B,C,P) ■:操作方式(A,B,C,D,H) ●:引外し方式(1,2,3,4,5)</p> <p>引出形 HA08D◇-■● HA12D◇-■● ◇:据付方式(X,U,Y) ■:操作方式(A,B,C,D) ●:引外し方式(1,2,3,4)</p> <p>・AUTO.Vシリーズ HA08A□-■● HA12A□-■● □:据付方式(B,C,P) ■:操作方式(A,B,C,D,H) ●:引外し方式(16,7)</p> <p>・New-AUTO.Vシリーズ HA08A□-A8 HA12A□-A8 □:据付方式(X,U,Y) ※上記のその他応用品を含みます。</p>				
変更部分	<p>変更①:開閉軸用軸受 変更②:外部リード線付コネクタ(標準付属品) 変更③:主回路断路接触子部ばね</p>				
変更内容	<p>変更①:軸受部品の材質変更に伴い、外観色が変わります。 変更②:電線長さを2mから1.5mに変更します。 変更③:ばねの表面処理変更に伴い、外観色が黒から銀色へ変更となります。</p>				
変更理由	<p>変更①:材料調達性改善のため。 変更②:電線部材調達難に伴う、省材料化の為。 変更③:表面処理の加工合理化のため。</p>				
変更実施時期	2021年12月生産品より実施予定				
添付資料	<p>変更①:開閉軸用軸受部品の外観変更 変更②:外部リード線外形図(F86783355b、F86783255c) 変更③:主回路断路接触子部ばねの外観変更</p>				
本変更に伴う注意事項	<p>変更①、③:本変更に伴う製品性能に変更はございません。 変更②:本変更に伴う製品性能や接点構成等の変更はございません。</p>				

変更①添付資料
軸受部品の外観変更

Rep No B21038
2021年 10月 11日
富士電機機器制御株式会社
事業統括部

【対象形式】

・MULTI.VCBシリーズ

固定形

HA08A□-■● HA12A□-■●

□:据付方式(B,C,P) ■:操作方式(A,B,C,D,H) ●:引外し方式(1,2,3,4,5)

引出形

HA08D◇-■● HA12D◇-■●

◇:据付方式(X,U,Y) ■:操作方式(A,B,C,D) ●:引外し方式(1,2,3,4)

・AUTO.Vシリーズ

HA08A□-■● HA12A□-■●

□:据付方式(B,C,P) ■:操作方式(A,B,C,D,H) ●:引外し方式(16,7)

【変更内容】

(1)軸受部品の材料変更に伴い、外観色が変更になります。

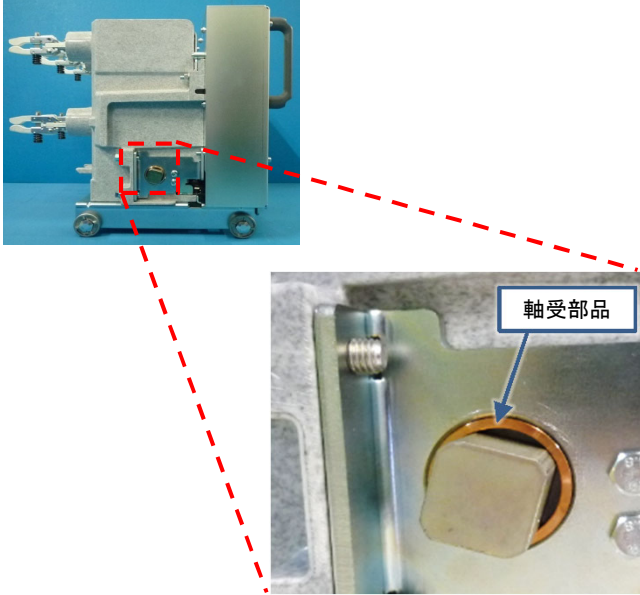
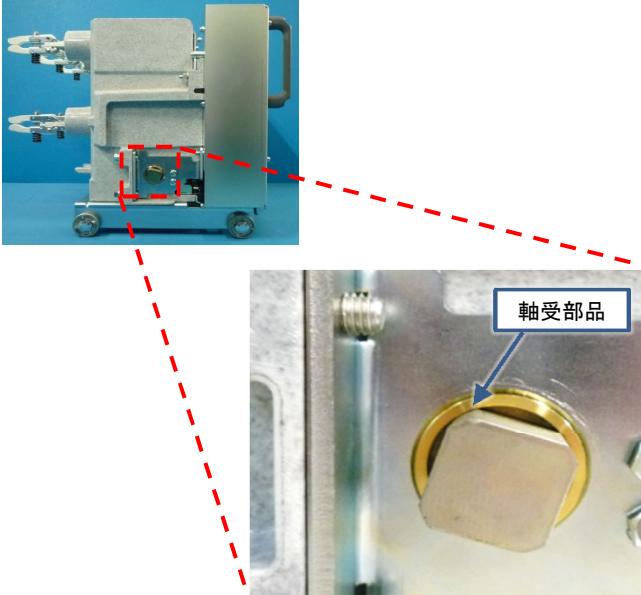
従来品	変更品
<p>代表形式:HA12DX-A1 真空遮断器本体 左側面図</p>  <p>材質:リン青銅 外観色:赤褐色</p>	<p>代表形式:HA12DX-A1 真空遮断器本体 左側面図</p>  <p>材質:真鍮 外観色:黄褐色</p>

真空遮断器制御回路用

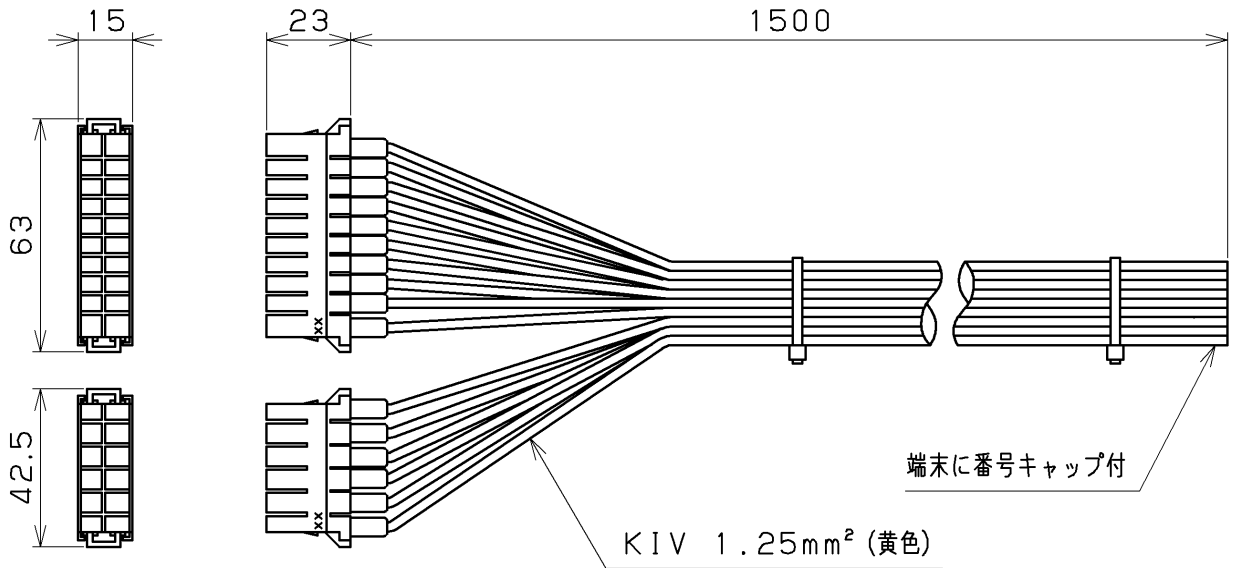

デジタル多機能リレー接続用

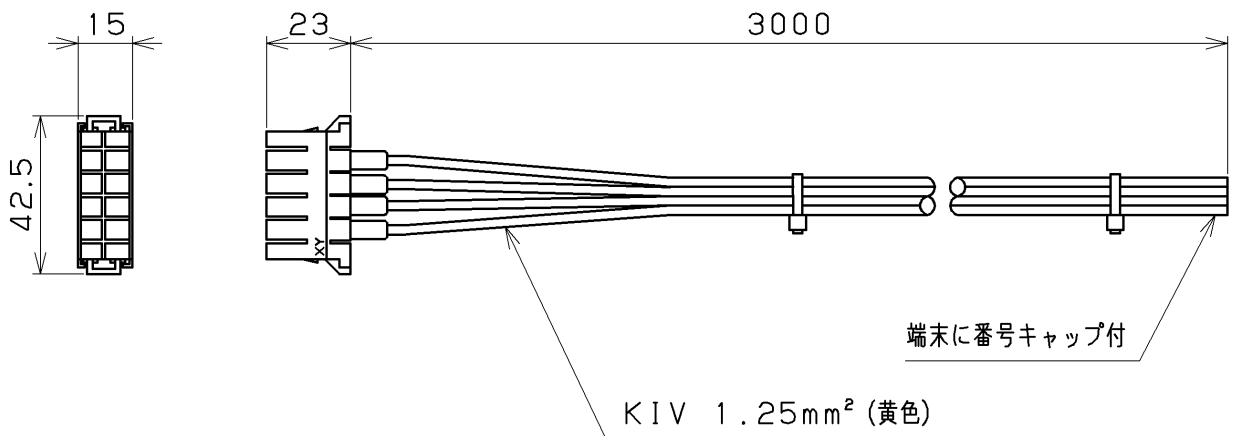

This material and the information herein is the property of Fuji Electric FA Components & Systems Co., Ltd. They shall be neither reproduced, copied, lent, or disclosed in any way whatsoever for the use of any third party, nor used for the manufacturing purposes without the express written consent of Fuji Electric FA Components & Systems Co., Ltd.

REVISIONS					DWG CODE		Digital Drawings 電子化図面
⑥ 長サ変更シ書換エ2021-10-01馬野							
Ref. F867 83 25 (5), F867 34 68 (4), F867 34 89 (4)					TITLE		外部リード線付コネクタ 外形 図 HA08/12AU, X, Y-A8
DRAWN	DATE	NAME	APPROVED	SCALE			
CHECKED	2021-10-01	馬野	岡崎	1:2	DRAWING NO.		
		白井			F867 83 35 (5)		b
Fuji Electric FA Components & Systems Co., Ltd.							

This material and the information herein is the property of Fuji Electric FA Components & Systems Co., Ltd. They shall be neither reproduced, copied, lent, or disclosed in any way whatsoever for the use of any third party, nor used for the manufacturing purposes without the express written consent of Fuji Electric FA Components & Systems Co., Ltd.

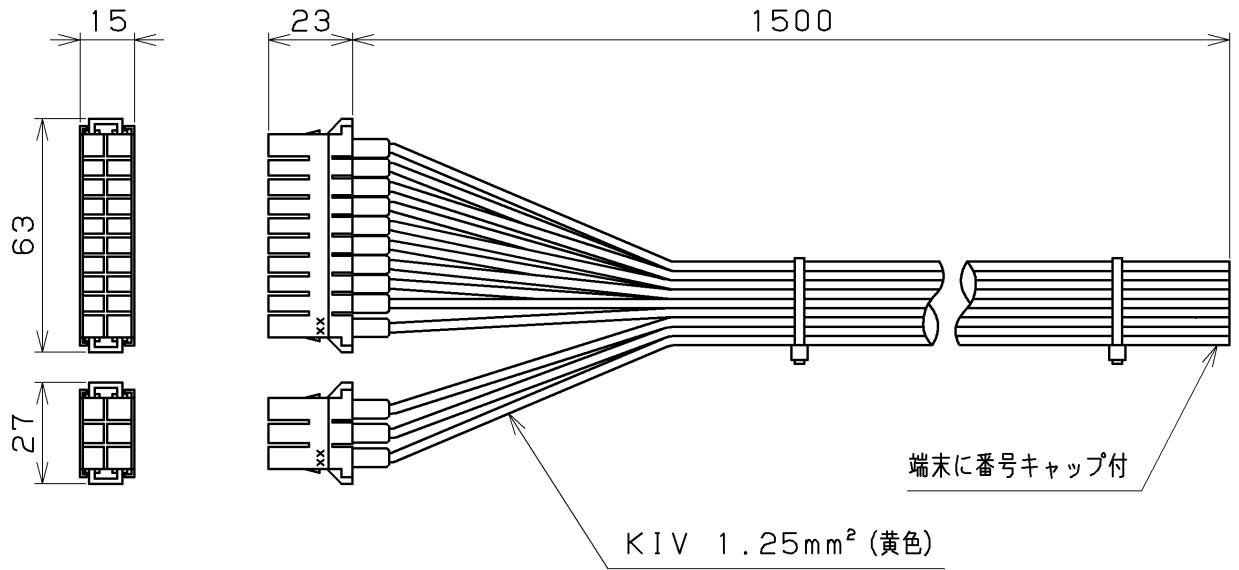

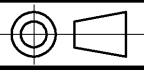
REVISIONS					© 長サ変更シ書換エ. 2021-10-01 馬野		DWG CODE		Digital Drawings 電子化図面	
Ref.					F866 04 97 (5), F867 34 19 (4)		TITLE		外部リード線付コネクタ 外形図 HA08/12DU, X, Y HA08/12AU, X, Y	
DRAWN		DATE	NAME	APPROVED	SCALE	1 : 2		DRAWING NO.		F867 83 25 (5) C
CHECKED			馬野	岡崎						
			白井							
Fuji Electric FA Components & Systems Co., Ltd.										

変更③添付資料
 主回路断路器接触子部ばねの外観変更

【対象形式】

・MULTI.VCBシリーズ

引出形

HA08D◇-■● HA12D◇-■●

◇:据付方式(X,U,Y) ■:操作方式(A,B,C,D) ●:引外し方式(1,2,3,4)

Rep No B21038
 2021年 10月 11日
 富士電機機器制御株式会社
 事業統括部

【変更内容】

(1)ばねの表面処理の変更に伴い、外観色が変更になります。

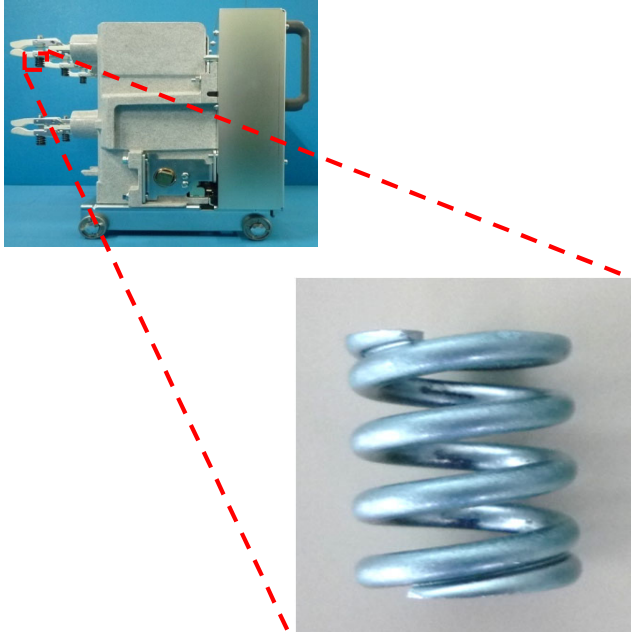
従来品	変更品
<p>代表形式:HA12DX-A1 真空遮断器本体 左側面図</p>  <p>表面処理:黒色塗装 外観色:黒</p>	<p>代表形式:HA12DX-A1 真空遮断器本体 左側面図</p>  <p>表面処理:亜鉛めっき(三価クロム処理) 外観色:銀</p>